

Quadro Síntese – 1.ª FASE										
Lotes	Tipologia dos edifícios	Fogos N.º	N.º máximo de pisos		Área máxima de implantação de construções (m²)			Área máxima de de construção (m²)		
			Acima da cota de soleira	Abaixo da cota de soleira	Habituação	Anexos	Garagem	Habituação	Anexos	Garagem
1	Habituação Multifamiliar	10	1	0	1720,00	00,00	429,00	1720,00	00,00	429,00
					2149,00			2149,00		

Quadro Síntese – 2.ª FASE										
Lotes	Tipologia dos edifícios	Fogos N.º	N.º máximo de pisos		Área máxima de implantação de construções (m²)			Área máxima de de construção (m²)		
			Acima da cota de soleira	Abaixo da cota de soleira	Habituação	Anexos	Garagem	Habituação	Anexos	Garagem
1	Habituação Multifamiliar	13	1	0	2236,00	00,00	557,70	2236,00	00,00	557,70
2	Habituação Multifamiliar	11	1	0	1892,00	00,00	471,90	1892,00	00,00	471,90
3	Habituação Multifamiliar	04	1	0	688,00	00,00	171,60	688,00	00,00	171,60
15025,50		28			4816,00	00,00	1201,20	4816,00	00,00	1201,20
					6017,20			6017,20		

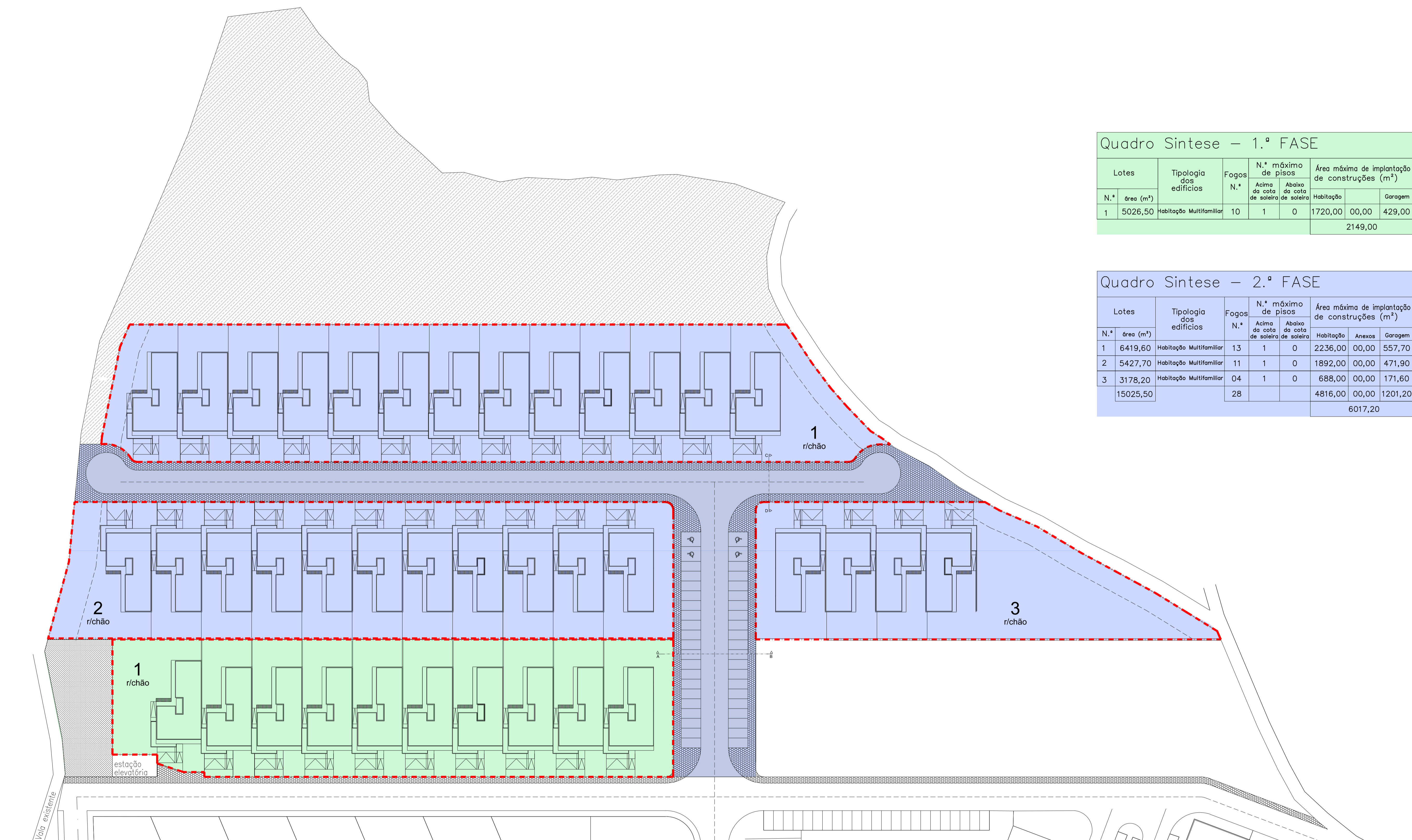

LEGENDA:

- Limite dos lotes
- área remanescente
- Área de cedência espaços verdes - 438,00 m2

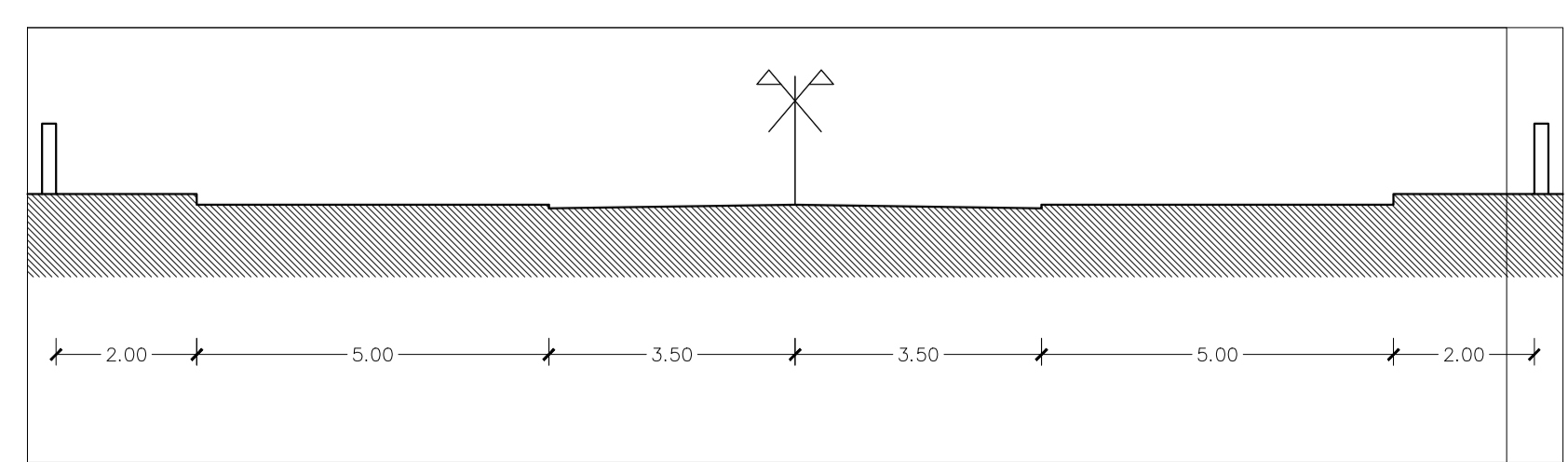

perfil rodoviário A - B - Esc. 1:100

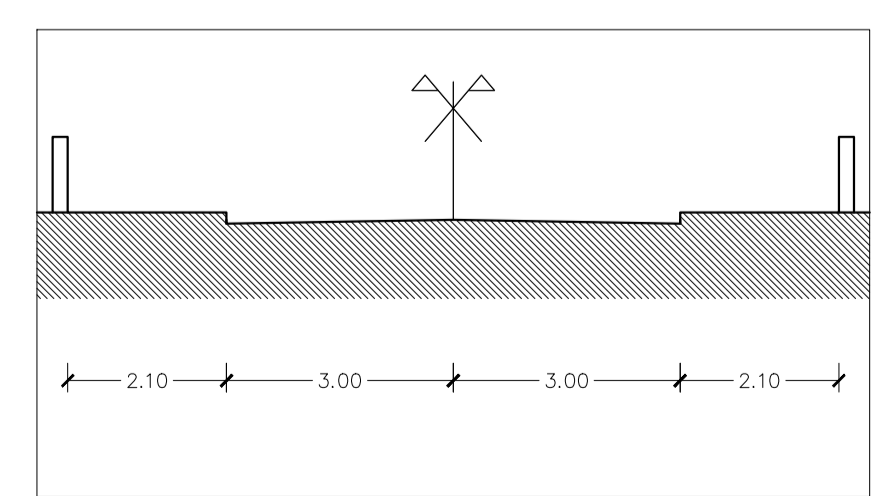

perfil rodoviário C - D - Esc. 1:100

Requerente <b>AROLIVA S.A.</b>		Técnico
Projecto Loteamento	Local Quinta Vale do Mouro Oliveira do Bairro	
Designação Planta de síntese	Projecto nr ---	<b>1/500</b>
	Data Agosto de 2020	<b>01</b>